



- Fonction marche-arrêt en douceur
- Système anticollision
- Interface d'affichage VESA 200 x 200 jusqu'à 800 x 600
- Interface VESA 100 pour le montage du PC
- Gestion des câbles
- LINAK® Lifting column

## moTion support mobile

### MS-12S

- Conçu pour une utilisation ergonomique et flexible des Legamaster e-Screen écrans tactiles
- Le support est livré en grande partie préassemblé et il est très facile à monter (<10 minutes), tout en restant facile à transporter
- Le système anticollision intégré constitue une protection pour les personnes et les objets qui pourraient se trouver à proximité de l'écran mobile
- Les colonnes de levage LINAK® de haute qualité permettent de régler la hauteur rapidement et sans effort
- La taille limitée du support frontal offre une liberté de mouvement maximale devant votre écran
- Le design contemporain s'intègre parfaitement dans n'importe quel bureau moderne
- Les roulettes TENTE® de haute qualité facilitent même le déplacement de nos écrans tactiles plus grands
- Les étagères pour les accessoires proposées en option pour les caméras de visioconférence et les ordinateurs portables sont disponibles. Elles sont livrées avec un support VESA 100 sur le dessous pour les mini PC ou le matériel de partage d'écran sans fil
- Le compartiment des câbles permet de dissimuler les câbles et les multiprises afin que votre installation soit soignée et ordonnée

Art.No. **7-811111**

GTIN **8713797094610**



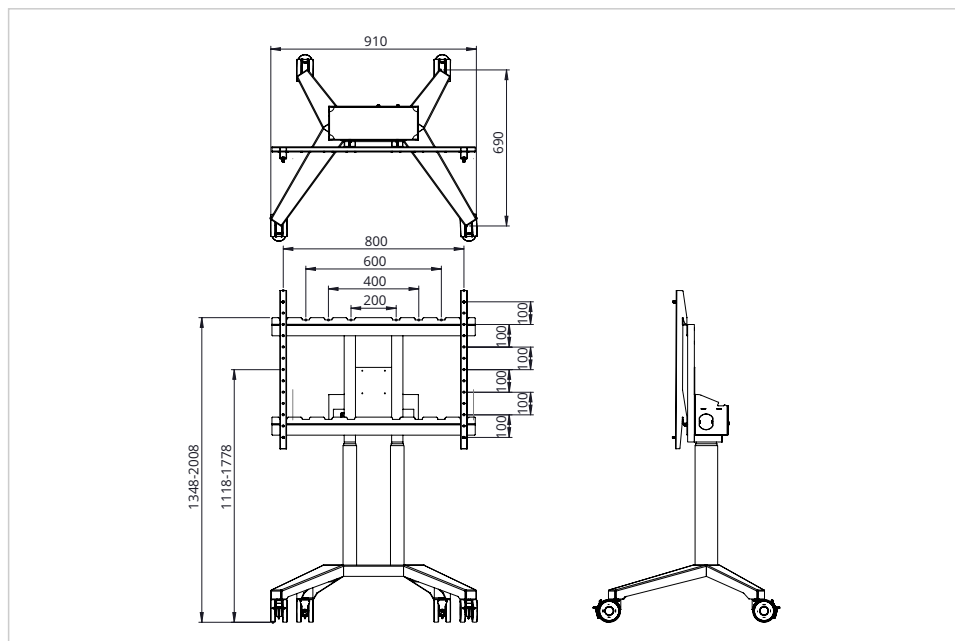

## Spécifications

Réglable en hauteur	Oui
Hauteur totale (min / max)	1470 / 2130 mm
Interface de montage	VESA 200x200 up to VESA 800x600
Accessoires de montage d'interface	VESA 100x100
Power / Sleep / Standby	200 / - / 0.1 W
Contenu du colis	Notice de montage, Matériel de montage, Boîtier de commande
Plage de réglage de la hauteur	660 mm
Hauteur min. de l'écran (centre vesa support)	1118 mm
Hauteur max. de l'écran (centre vesa support)	1778 mm
Système réglable en hauteur de charge maximale	140.00 kg
Poids maximum d'écran	110.00 kg
Taille maximale de l'écran	98 "
Compartment câbles	Oui
Anticollision	Oui
Garantie du produit	2 Années

## Logistique

GTIN	8713797094610
Numéro d'article	7-811111
Quantité	1 PCS
Dimensions emballage	920 x 390 x 1160 mm
Poids (gross/net)	49.36 kg / 43.50 kg

## Présentation du produit

Article name	Numéro d'article	GTIN/EAN	Quantité minimale commandée
Legamaster moTion support mobile MS-12S	7-811111	8713797094610	1
Legamaster moTion support mobile hauteur fixe	7-811431	8713797104821	1